

自動車 技術

12 月号のご案内

Vol.73, 2019

バーチャルリアリティの世界を見てみよう

昨今世の中で話題となっているバーチャルリアリティに焦点をあてます。バーチャルリアリティは、人の感覚器（視覚、聴覚、触覚、味覚、嗅覚）に働きかけることによって人が本来もっている能力を拡張する道具であると言われています。バーチャルリアリティの技術は、エンターテインメントへの応用に加えて、現実には困難な状況を実現することによる人の体感を通じた教育訓練や技能伝承の機会の提供などさまざまな分野での活用が期待されています。本号ではバーチャルリアリティを理解する上で基礎となる考え方について紹介するとともに、その周辺技術（拡張現実（AR）、複合現実（MR）、見えないものの可視化等）の概観・動向・課題等を紹介いたします。さらに、バーチャルリアリティ技術が具体的にエンターテインメント、教育訓練等の分野において、どのように結びついているかあるいは今後どのように結びついていく可能性があるかを示す取り組みや研究事例について幅広く紹介します。

つきましては、特集主旨をご理解の上、貴社製品技術の一端を広告ご掲載いただきたく、宜しくお願ひ申し上げます。

発行日

12/1
日

申込
締切日

11/7
木

原稿
締切日

11/11
月

「自動車技術」専属広告代理店

株式会社大成社

〒104-0041 東京都中央区新富1-15-3
新富ミハマビル6F

TEL.03(5542)3366 FAX.03(5542)2077

特集 「バーチャルリアリティの世界を見てみよう」

1. 《表紙》 (株)デンソー
2. 《巻頭言》
3. 《技術の窓》 日本大学 景山 氏
4. 《超の世界》 (国研)理化学研究所
5. 《スポットライト》 (株)NTTドコモ
6. 《標準化活動レポート》
7. 《学生フォーミュラ》 東京大学 工藤元士 氏
8. バーチャルリアリティの基礎と将来への展望 (仮) 東京大学 大学院 廣瀬通孝 氏
9. 産業向けVRの普及推進に向けた活動 (仮) デル(株) (DELL)
10. 産業界から見たVR技術とVRビジネス (仮) ヘキサゴンジャパン(株) 吉田ひさよ 氏
11. バーチャルリアリティとテレグジスタンス (仮) 東京大学 舘 暉 氏
12. VR/AR/MRに関する技術の基礎と応用 (仮) 東京大学 青山一真 氏
13. 錯触覚提示手法を用いた歩行動作への介入 (仮) 筑波大学 橋本悠希 氏
14. VRを活用したドライビングシミュレータの開発 (仮) パーテックス(株) 廣羽裕紀 氏/福原隆浩 氏
15. バーチャルリアリティーによる移動中の楽しみ方の創造 (仮) (株)ティアフォー 有年亮博 氏
16. バーチャルリアリティーによる自動運転の安全性向上 (仮) 名古屋大学 石黒祥生 氏
17. 体験型バーチャル鉱山 仮想空間で鉱山を知る・体験する (仮) 秋田大学 川村洋平 氏
18. AR能楽鑑賞システムの実証実験 (仮) 大日本印刷(株) 田中美苗 氏
19. バーチャルリアリティのエンターテインメント性の向上 (仮) 東京工業大学 葭田貴子 氏
20. バーチャルリアリティ技術を用いた熟練技能伝承 (仮) 埼玉大学 綿貫啓一 氏
21. 自転車運転シミュレータを用いた高齢自転車乗員の横断行動の計測と交通事故誘発リスクの検討 (仮) 秋田大学 水戸部一考 氏
22. VR と教育訓練・技能伝承 (仮) 広島大学 栗田雄一 氏
23. 没入型歩行リハビリテーションシステム (仮) 筑波大学 矢野博明 氏
24. 認知症を体験するVR (仮) 関西学院大学 井村誠孝 氏

[自動車技術 広告掲載要項]

掲載スペース		掲載料金
表紙2	1頁/4色	399,000円
表紙3	1頁/4色	368,000円
表紙4	1頁/4色	431,000円
表2対向	1頁/4色	378,000円
表3対向	1頁/4色	305,000円
目次対向(1)	1頁/4色	347,000円
目次対向(2)	1頁/4色	336,000円
目次窓広告	1/4頁/4色	221,000円
コラム対向	1頁/4色	326,000円
前付	1頁/4色	315,000円
奥付対向	1頁/4色	305,000円
後付	1頁/4色	294,000円
	1/2頁/4色	158,000円

- 発行部数 52,600部
- 体裁 変形A4判
(天地280mm×左右210mm)

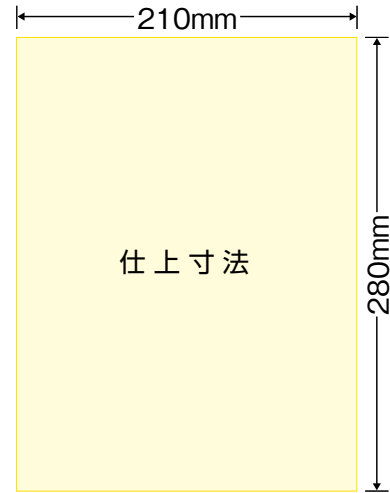

※ブリード掲載については、上記の料金に10%増しです。

上記料金のほかに消費税が発生します。

※2017年1月号より広告料金改訂致しました。

◆普通版(ノンブリード)原稿 [完全フルデータ入稿]

天地255mm×左右180mm

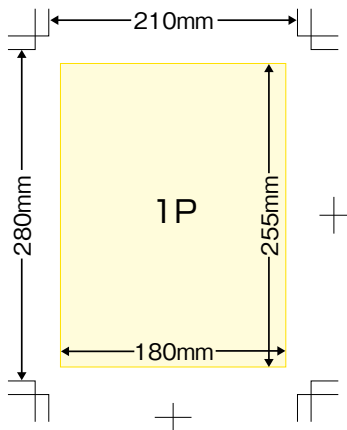

普通版原稿(ノンブリード)はケイで囲むか、255mm×180mmのサイズいっぱいには柄、写真等を使用してください。

トンボは必ず雑誌の仕上がりサイズ(280mm×210mm)で制作してください。

◆ブリード版原稿 [完全フルデータ入稿]

天地280mm×左右210mm

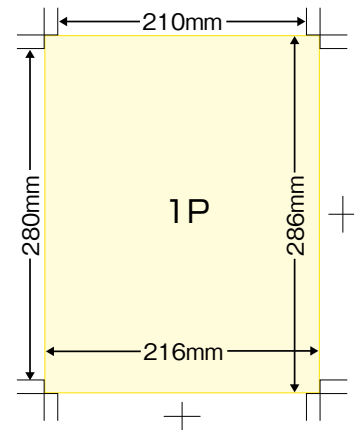

ブリード版原稿は外トンボ部分まで柄を入れるようにしてください。

◆1/2頁原稿 [完全フルデータ入稿]

天地125mm×左右180mm

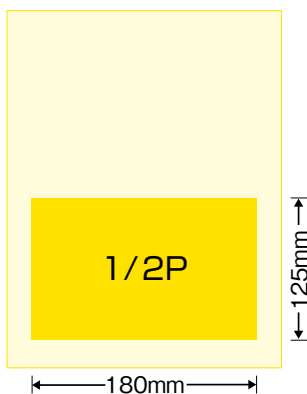

制作上の注意事項

- ※フルデータ原稿で入稿してください。
- ※イラストレーターCCまで対応。
- ※イラストレーター作成原稿は全てのフォントのアウトライン化。
- ※イラストレーター オーバープリントについて
「属性」パレットの「塗り・線にオーバープリント」に注意してください。
白文字・白野線にはチェックしないでください。
- ※PDF入稿は印刷対応高解像度データをお願いします。
- ※インデザイン原稿データ入稿は応相談。
- ※パワーポイント・ワード・エクセル原稿入稿は、
データ変換料金が別途かかります。
- ※データ原稿をCD-ROMなどのメディアかメールにてご送付下さい。
- ※作成指示書と出力見本(1枚)添付をお願いいたします。
- ※色校正紙が必要な場合は別途料金が派生しますので、ご相談下さい。

[読者プロフィール]

業種分布

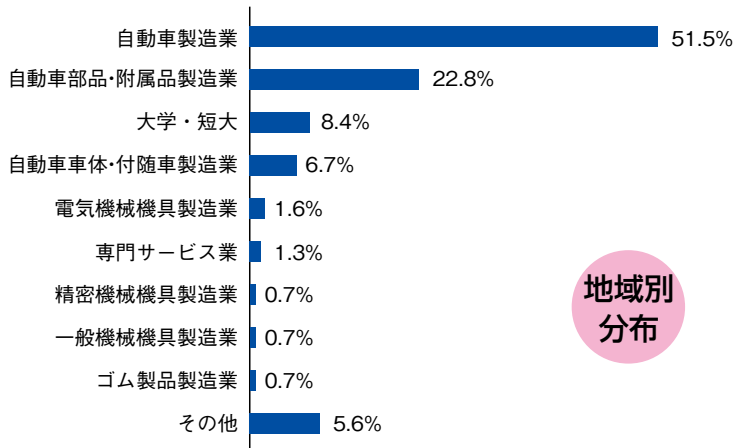

地域別分布

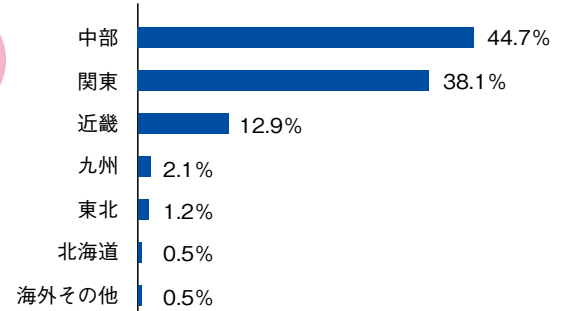

専門分野分布

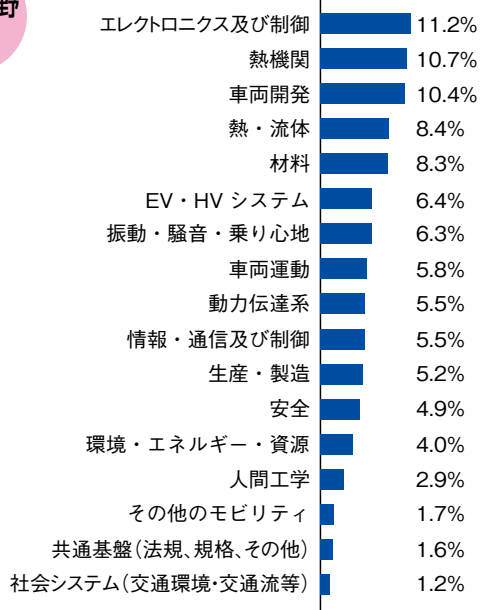

年齢分布

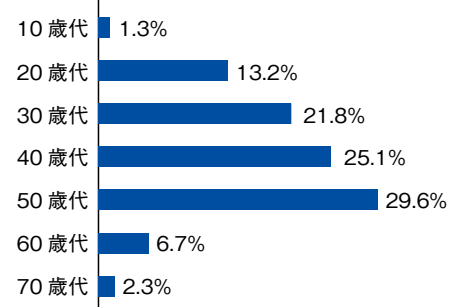

[今後の特集内容]

月号	特 集	申込締切	原稿締切
2020年1月号 (1/1発行)	インクルーシブ・ソサエティ -東京2020レガシー	2019年 12/5 (木)	2019年 12/9 (月)
2020年2月号 (2/1発行)	CASEを支えるエレクトロニクス技術	2019年 12/24 (火)	2020年 1/9 (木)

※特集内容に関しましては、変更になる場合もございます。

月刊「自動車技術」 広告掲載申込書

送付先 **FAX. 03-5542-2077**

申込月日／ 年 月 日

[広告掲載月]

- 1月号 2月号 3月号 4月号 5月号 6月号
 7月号 8月号 9月号 10月号 11月号 12月号

[広告クライアント名]

様

[掲載場所／掲載頁数]

- 前付
 4色 1頁 315,000円 × 頁 円
- 後付
 4色 1頁 294,000円 × 頁 円
 4色 1/2頁 158,000円 × 頁 円

※ブリード掲載につきましては、上記の料金の10%増です。

[広告原稿]

- 新版 月号 流用

※流用の場合、原稿コピーに何月号流用と明記し、FAX願います。

※完全データ入稿をお願い致します。

[色校正紙出校]

- 出力必要有り 出力必要無し

※色校正紙出力代として、別途8,000円を請求させていただきます。

代理店連絡先

[貴社名]

[御住所]

〒

[担当者名]

[部署名／役職]

TEL.

FAX.

E-mail

「上記に関するお問合わせ先」

株式会社大成社

〒104-0041 東京都中央区新富1-15-3 新富ミハマビル6F TEL.03(5542)3366 FAX.03(5542)2077