

# 自動車 技術

## 5 月号のご案内

Vol.73, 2019

(ヒュッゲリ)

### HYGGELIGなひと時を“くるま”で味わう ～ くるまもうひとつのアナザーストーリー～

現代は、ものづくりを超えて“体験する”ことづくりが消費動向(行動)を決める一つのキーワードとなっています。今後は、働き方改革、休み方改革に加え、AIの進展、ならびに高齢者の割合比率が増えることからレジャー、余暇活動が大幅に増えることが予想されます。

本号では、ひとのレクリエーション・余暇を支えるくるまについて、新たな価値を日夜追い求める技術者の想い・こだわり・おもてなしを中心とした記事構成となっております。また、オートキャンプに関する現状の課題、今後の展望に関しても合わせて紹介します。

つきましては、特集主旨をご理解いただきまして、貴社製品技術の一端を、広告ご掲載いただきたく宜しくお願い申し上げます。

発行日

5/1  
水

申込  
締切日

4/8  
月

原稿  
締切日

4/11  
木

「自動車技術」専属広告代理店

株式会社大成社

〒104-0041 東京都中央区新富1-15-3  
新富ミハマビル6F

TEL.03(5542)3366 FAX.03(5542)2077

(ヒュッゲリ)  
特集 「HYGGELIGなひと時を“くるま”で味わう」  
～ くるま もうひとつのアナザーストーリー ～

1. 《表紙》 本田親宏 氏
2. 《技術の窓》 東京大学
3. 《超の世界》
4. 《スポットライト》
5. 《匠の技》 ダイハツ工業(株)
6. 《支部学自研究報告》 関東支部
7. 《支部学自研究報告》 中部支部
8. HYUGGEとは デンマークと日本文化 (株)本田技術研究所 金 尚子 氏
9. くるまで旅をするということ (仮) (一社)RV協会 矢久保達也 氏
10. 働き方・休み方改革で生活は変わるのか? (仮) (株)大和総研 溝端幹雄 氏
11. 新しい家族旅行としてのオートキャンプ (仮) 麗澤大学 長谷川教佐 氏
12. キャンピングカーってどんなものなの? (仮) (一社)RV協会
13. くるま旅の生活提案 (仮) (株)マガジン大地 安中俊貴 氏
14. 車中泊に潜む健康上の留意点 (仮) (一社)日本旅行医学会 篠塚 規 氏
15. 特装车／キャンピングカー保険の詳細について (仮) (株)シェアティブ 亀岡基広 氏
16. キャンピングカーショー来場者アンケートからみえる消費動向 (仮) (株)J.D.POWER 木本 卓 氏
17. キャンピングカーのために仕上げた専用シャーシ (仮) いすゞ自動車販売(株) 早川 稔 氏、他
18. トヨタモデリスタの描く特装车 (株)トヨタモデリスタインターナショナル
19. 販社オリジナル車中泊キット搭載車両の開発 (仮) 西尾張三菱自動車販売(株)
20. キャブコンのある生活 (仮) VANTECH(株) 露木伸也 氏、大野寧枝 氏
21. オンリーワン技術を目指して (仮) (株)ケイワークス 黒田 功 氏
22. キャンピングカーオプション部品 (仮) ドメティック(株) 加藤弘樹 氏
23. ペットも救う、ひとも救う (仮) (一社)ペット災害対策推進協会
24. IoTサービス創出支援事業実証実験 (仮) トラストパーク(株)
25. 大規模災害時、避難者の位置をスマホで把握「ツナガル+」 (仮) (株)富士通九州システムズ

# [自動車技術 広告掲載要項]

掲載スペース		掲載料金
表紙2	1頁/4色	399,000円
表紙3	1頁/4色	368,000円
表紙4	1頁/4色	431,000円
表2対向	1頁/4色	378,000円
表3対向	1頁/4色	305,000円
目次対向(1)	1頁/4色	347,000円
目次対向(2)	1頁/4色	336,000円
目次窓広告	1/4頁/4色	221,000円
コラム対向	1頁/4色	326,000円
前付	1頁/4色	315,000円
奥付対向	1頁/4色	305,000円
後付	1頁/4色	294,000円
	1/2頁/4色	158,000円

- 発行部数 52,600部
- 体裁 変形A4判  
(天地280mm×左右210mm)

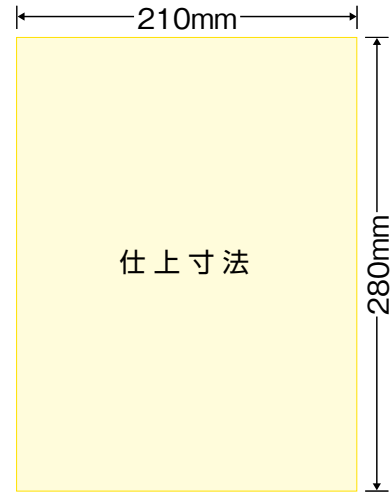

※ブリード掲載については、上記の料金に10%増しです。  
上記料金のほかに消費税が発生します。  
※2017年1月号より広告料金改訂致しました。

## ◆普通版(ノンブリード)原稿 [完全フルデータ入稿] 天地255mm×左右180mm

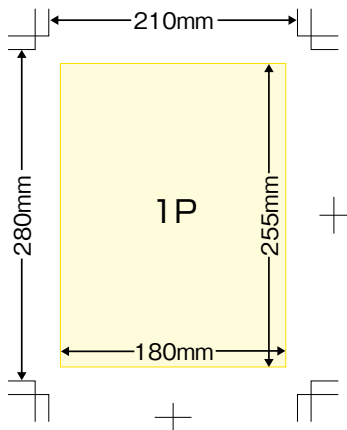

普通版原稿(ノンブリード)はケイで囲むか、255mm×180mmのサイズいっぱいには柄、写真等を使用してください。  
トンボは必ず雑誌の仕上がりサイズ(280mm×210mm)で制作してください。

## ◆ブリード版原稿 [完全フルデータ入稿] 天地280mm×左右210mm

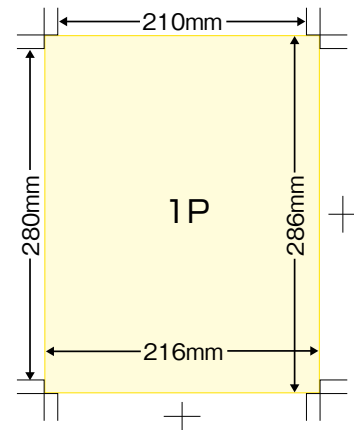

ブリード版原稿は外トンボ部分まで絵柄を入れるようにしてください。

## ◆1/2頁原稿 [完全フルデータ入稿] 天地125mm×左右180mm

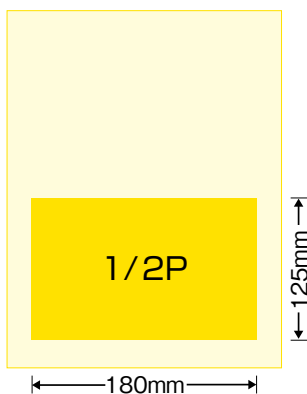

### 制作上の注意事項

- ※フルデータ原稿で入稿してください。
- ※イラストレーターCCまで対応。
- ※イラストレーター作成原稿は全てのフォントのアウトライン化。
- ※イラストレーター オーバープリントについて  
「属性」パレットの「塗り・線にオーバープリント」に注意してください。  
白文字・白野線にはチェックしないでください。
- ※PDF入稿は印刷対応高解像度データをお願いします。
- ※インデザイン原稿データ入稿は応相談。
- ※パワーポイント・ワード・エクセル原稿入稿は、  
データ変換料金が別途かかります。
- ※データ原稿をCD-ROMなどのメディアかメールにてご送付下さい。
- ※作成指示書と出力見本(1枚)添付をお願いいたします。
- ※色校正紙が必要な場合は別途料金が派生しますので、ご相談下さい。

# [読者プロフィール]

## 業種分布

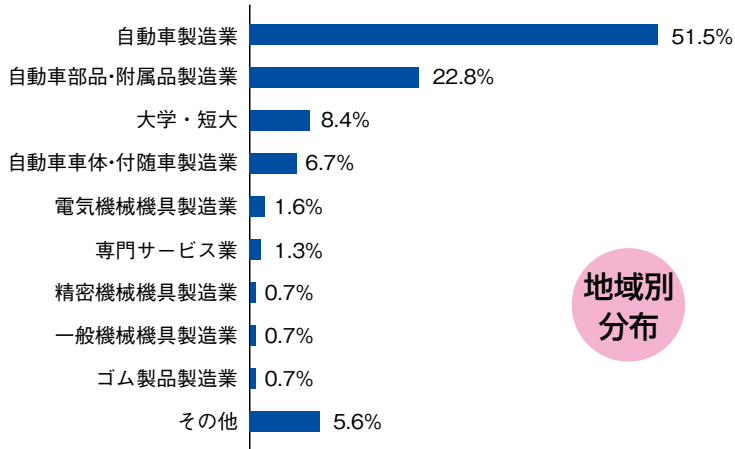

## 地域別分布

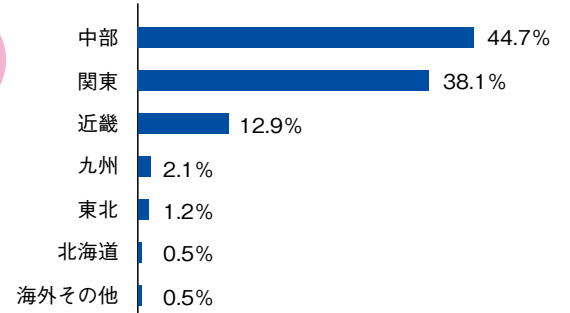

## 専門分野分布

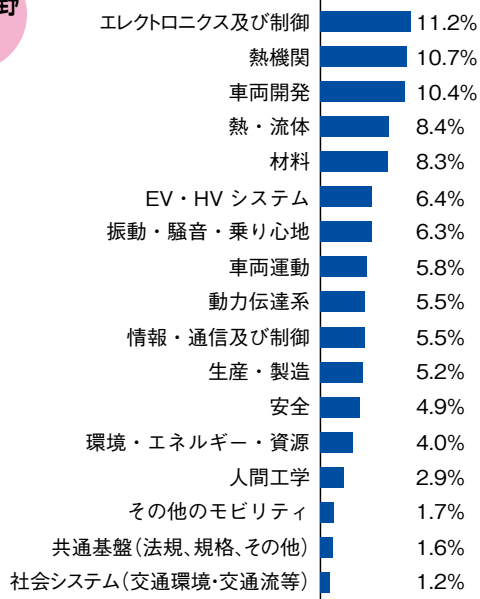

## 年齢分布

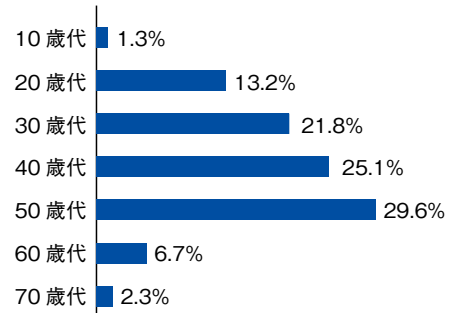

月刊「自動車技術」 広告掲載申込書

送付先 **FAX. 03-5542-2077**

申込月日／ 年 月 日

[広告掲載月]

- 1月号  2月号  3月号  4月号  5月号  6月号  
 7月号  8月号  9月号  10月号  11月号  12月号

[広告クライアント名]

様

[掲載場所／掲載頁数]

- 前付  
 4色 1頁 315,000円 × 頁 円
- 後付  
 4色 1頁 294,000円 × 頁 円  
 4色 1/2頁 158,000円 × 頁 円

※ブリード掲載につきましては、上記の料金の10%増です。  
※2017年1月号より広告料金改訂致しました。

[広告原稿]

- 新版  月号 流用

※流用の場合、原稿コピーに何月号流用と明記し、FAX願います。  
※完全データ入稿をお願い致します。

[色校正紙出校]

- 出力必要有り  出力必要無し

※色校正紙出力代として、別途8,000円を請求させていただきます。

代理店連絡先

[御社名]

[御住所]

〒

[担当者名]

[部署名／役職]

TEL.

FAX.

E-mail

「上記に関するお問合わせ先」

株式会社大成社

〒104-0041 東京都中央区新富1-15-3 新富ミハマビル6F TEL.03(5542)3366 FAX.03(5542)2077